

FÖRKLARINGAR

Mått anges i millimeter
plushöjder anges i meter

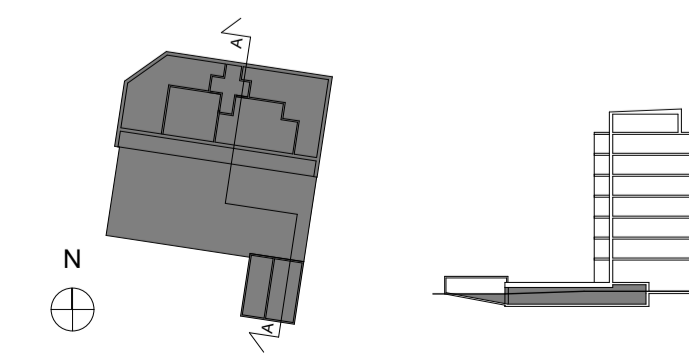
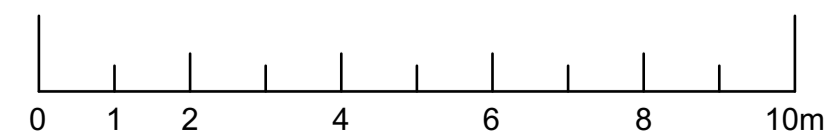
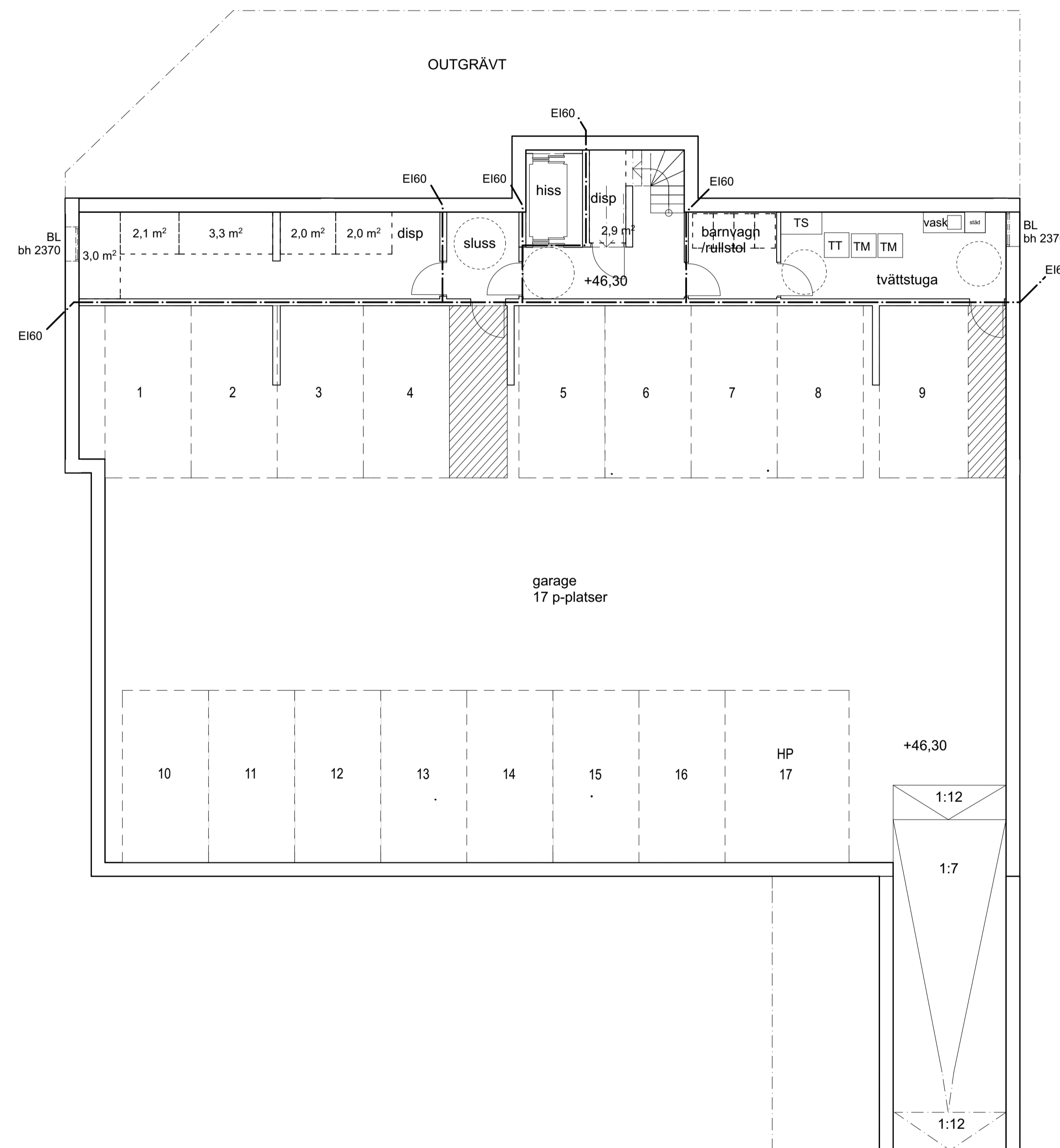

BET	ANT	ÄNDRINGEN AVSER	DATUM	SIGN
BYGGLOVHANDLING				
KONSTRUKTÖREN HF AB				
Södergruppen arkitekter			tel: 08-442 17 00	fax: 08-640 06 71
			Blekingegatan 24 118 56 Stockholm	
UPPDRAG NR	RIT AD / KONSTR AV	HANDLAGGARE		
1510	ME / AF	Olof Michélsen		
DATUM	ANSVÄRIG			
180116	Olof Michélsen			
Kv. Snickaren 1:1, Karlstad kommun				
Nybyggnad av bostäder				
GARAGEPLAN				
SKALA	A1: 1:100	NUMMER	BET	
	A3: 1:200	A.40-1-111		